

**Venturi**

## Aeradores Submersíveis AE-1200

### APLICAÇÃO

Instalado em Estações de Tratamento de Esgotos - ETE, para oxigenação em reatores aeróbios, em tanques de equalização, em lagoas aeradas, em digestores para estabilização de lamas ativadas, evitando problemas de mau odor ambiente. Também instalado em Estações de Tratamento de Efluentes Industriais para oxigenação, flotação de

óleos, gorduras, solventes e detergentes. Em reuso de águas para banheiros, jardinagem, lavagens em shoppings, indústrias, clubes, hotéis e hospitais.

### FUNCIONAMENTO

O Aerador tem como característica básica uma bomba submersível com Sistema de bico VENTURI que provoca uma pressão negativa causando uma sucção de ar que se mistura ao líquido bombeado. É um equipamento bastante leve e de fácil instalação. A sua operação apresenta-se com baixo nível de ruído. Estas características técnicas tornaram o equipamento extremamente eficiente e confiável. A sua assistência técnica é permanente e tem reduzidos custos de manutenção.

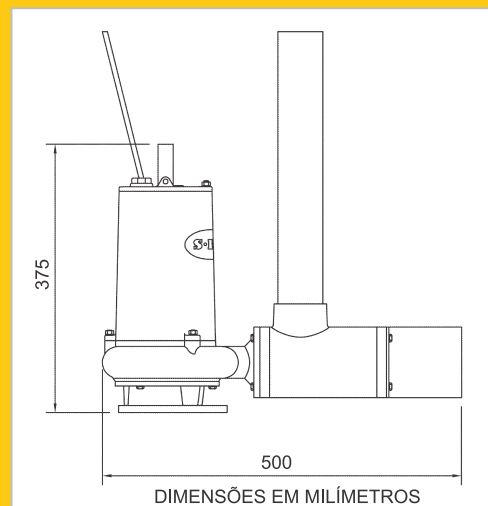

### O<sub>2</sub> Injetado [Kg/h]

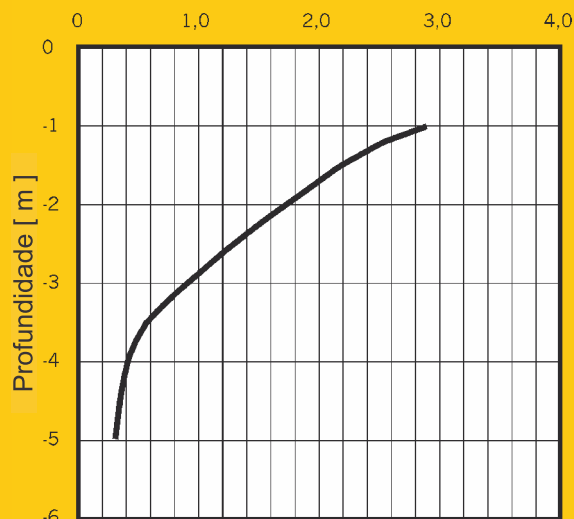

### Potência Consumida [Kw]

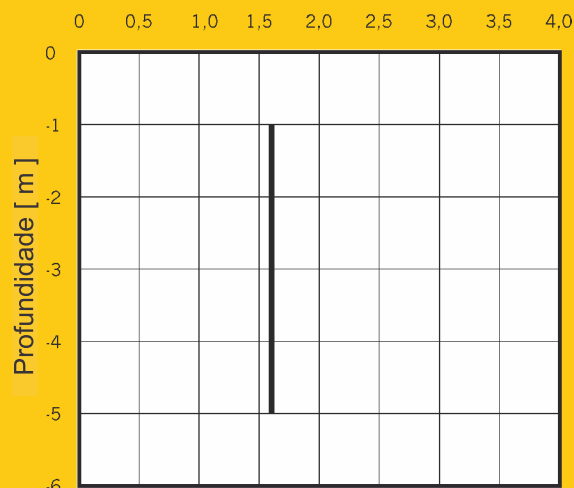

### Materiais

Carcaça do Motor	Ferro Fundido
Entrada do ar	
Impulsor do Aerador	
Eixo do Motor	Aço inox
Selo Mecânico	Carbeto de Silício
Cabo Elétrico (Padrão 10m)	PVC

### Especificações Técnicas

Potência do Aerador	CV/Kw	1,6/1,2
Rotação do Motor	rpm	3450
Voltagem	V	220/380 220/440
Amperagem	A	5,1/2,9 5,1/2,5
Ciclagem	Hz	60
Tubo de Sucção do Ar	Ø	2"
Cabo Elétrico	mm <sup>2</sup>	4 x 1,5
Peso (c/ Cabo Elétrico)	Kg	???